

VIB® 排水阀说明书

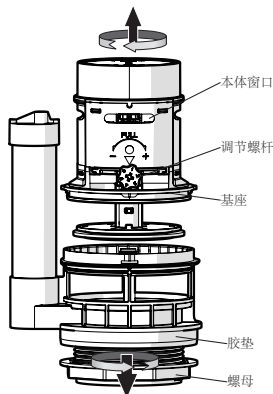

1. 排水阀本体按逆时针方向旋转，把它从底座上拆下来。并按逆时针方向把螺母从底座上旋转下来，密封垫不要拆。

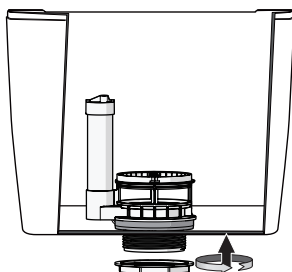

2. 底座对准水箱出水孔插入，装上螺母并旋紧。

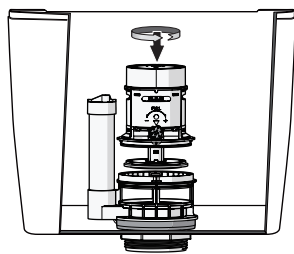

3. 本体对准底座装入，并按顺时针方向旋转扣紧。

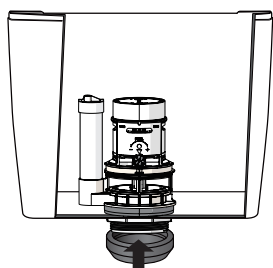

4. 排水胶垫对准排水阀底部装入套紧。

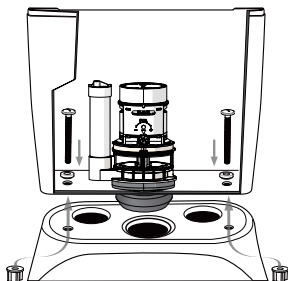

5. 分别将两个三角垫及螺栓装入水桶的螺栓孔内，对准马桶座上的孔放置水箱，再把螺母旋入螺栓锁紧。

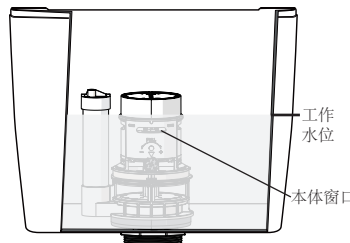

6. 注意：该排水阀要求工作水位需高于本体窗口位置。如工作水位低于本体窗口，排水阀出现即按即停现象。

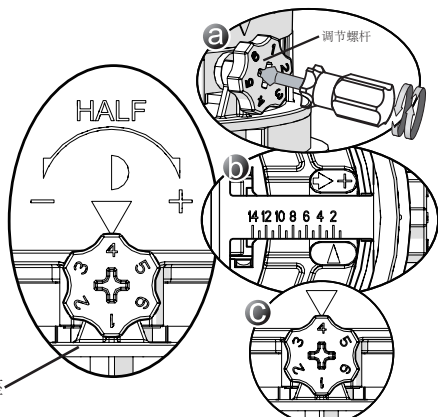

底座

7. 半排调节：如a所示，可使用螺丝刀左右旋转调节螺杆，顺时针方向增加排水量，逆时针方向减少排水量(读数越大，排水量越小)。读数方式：先读b图位置(底座背部)，再读c图位置，如b、c所示读数为2.4。

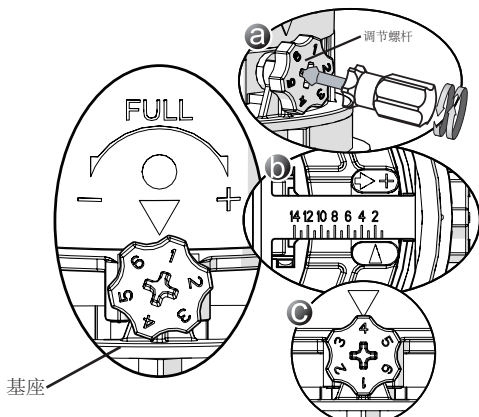

底座

8. 全排调节：如a所示，可使用螺丝刀左右旋转调节螺杆，顺时针方向增加排水量，逆时针方向减少排水量(读数越大，排水量越小)。读数方式：先读b图位置(底座背部)，再读c图位置，如b、c所示读数为2.4。

VIB® 排水阀说明书

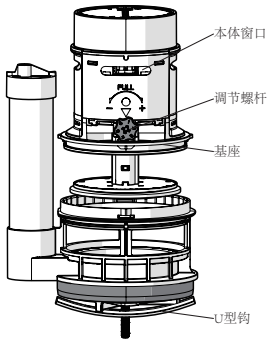

1. 排水阀本体按逆时针方向旋转，把它从底座上拆下来。

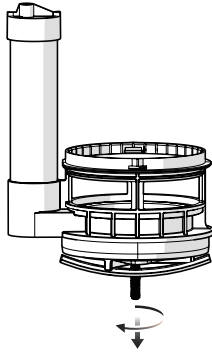

2. 按逆时针方向把“U”形钩旋下。

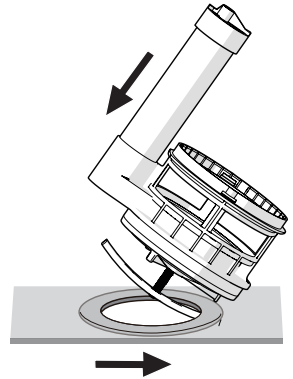

3. 底座斜放，将一端U形钩钩住水箱安装孔内部，推入，直到U形钩放入安装孔内，再将底座摆正。

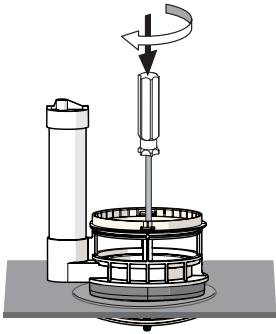

4. 底座摆正后，用螺丝刀锁牢固定螺栓。备注：锁的时候注意校正底座位置。

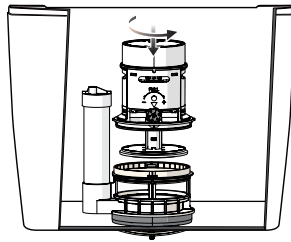

5. 本体对准底座装入，并按顺时针方向旋转扣紧。

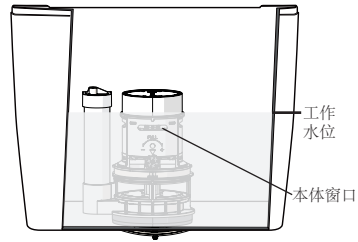

6. 注意：该排水阀要求工作水位需高于本体窗口位置。如工作水位低于本体窗口，排水阀出现即按即停现象。

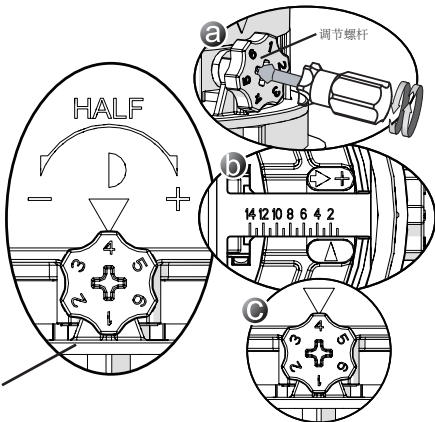

底座

7. 半排调节：如a所示，可使用螺丝刀左右旋转调节螺杆，顺时针方向增加排水量，逆时针方向减少排水量（读数越大，排水量越小）。
读数方式：先读b图位置（底座背部），再读c图位置，如b、c所示读数为2.4。

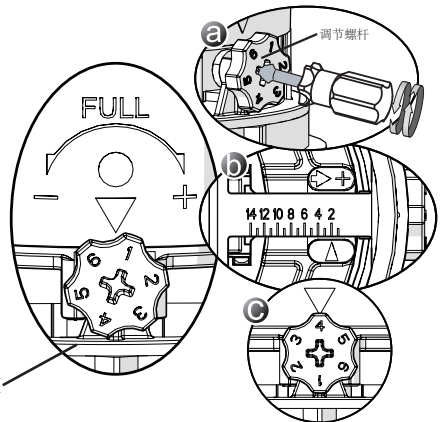

底座

8. 全排调节：如a所示，可使用螺丝刀左右旋转调节螺杆，顺时针方向增加排水量，逆时针方向减少排水量（读数越大，排水量越小）。
读数方式：先读b图位置（底座背部），再读c图位置，如b、c所示读数为2.4。